

組織改正について

株式会社ジャパングスエナジー(本社：東京都千代田区内幸町二丁目、社長：大浜 健)は、下記のとおり組織改正いたしますので、お知らせします。

記

1. 変更内容

将来のカーボンニュートラル社会の実現に貢献するため、新領域のビジネス開拓を目指し、新規事業に関する企画立案、調整等を担う『新規事業推進室』を新たに設置する。

2. 変更時期

2022年4月1日

3. 新組織図(2022年4月1日付)

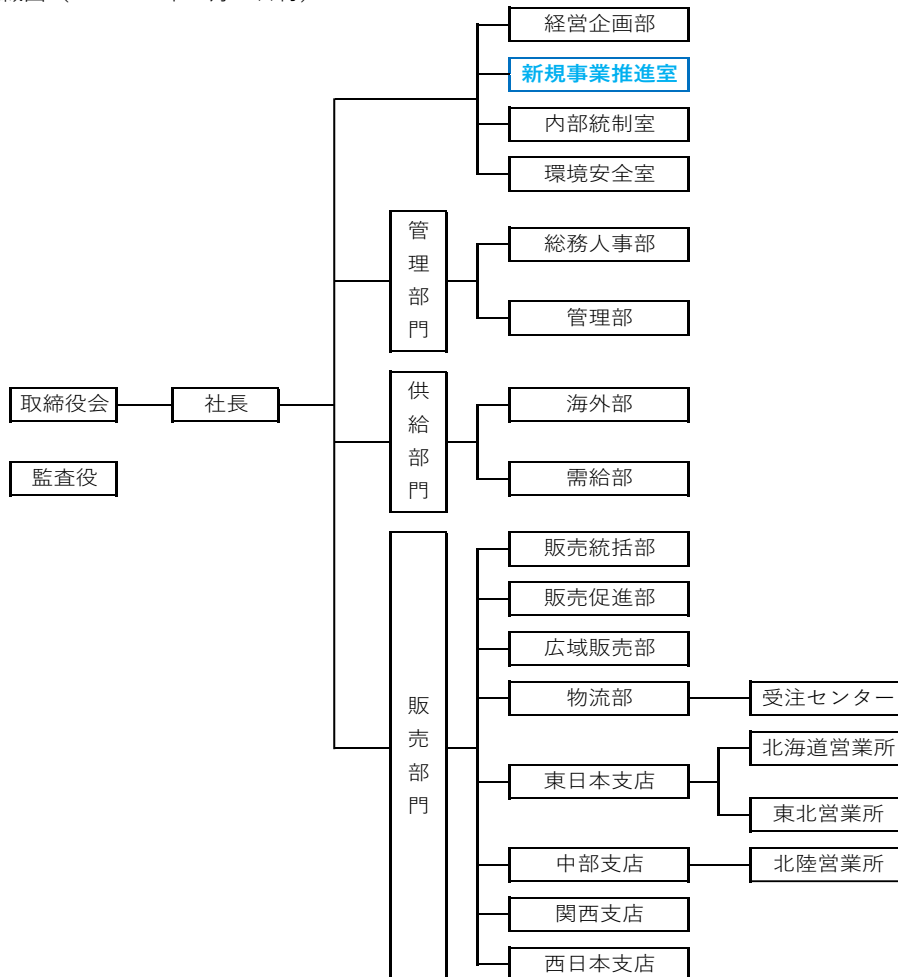

以上

【本件に関するお問い合わせ】

経営企画部 土谷

電話 03-6206-6221